

FGT-3

両面テープ加工機

封筒サイズに合わせた幅広の両面テープを切断して貼付します
両面テープの切断長は、操作パネルで精密な調整が可能です

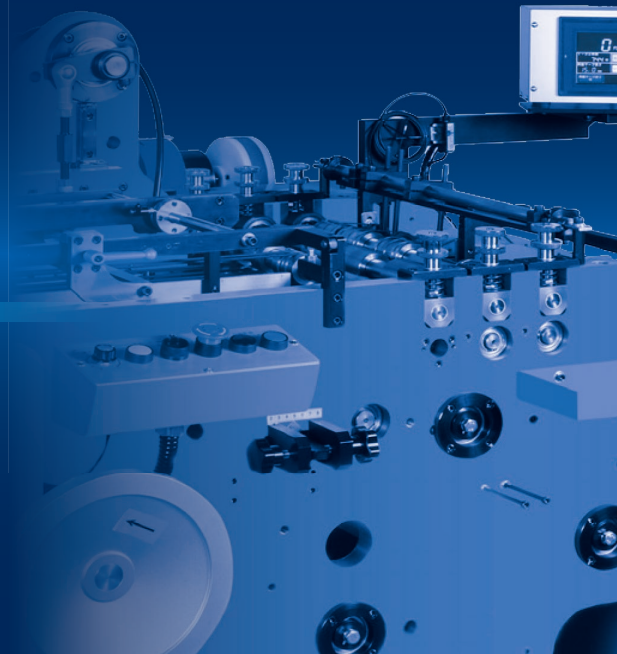

特 徴

◆ 和封筒および洋長3カマス封筒への口糊用両面テープ加工に最適

- ・ 対応可能封筒サイズ … 和封筒：長4サイズ～角2サイズ、洋封筒：洋長3サイズ
- ・ 対応両面テープサイズ … 長さ（左右）：MAX 240mm、幅（上下）：7～20mm

◆ 高速かつ高精度

- ・ 最高回転数：250枚/分（長4サイズの場合）
- ・ 両面テープのカット長調整はサーボモーターを採用し、1/10mmでの設定が可能
- ・ 「耳付き両面テープ」加工へも対応

◆ 省スペースとともに高い生産性を実現

- ・ 全長が2,320mmと小型化し、従来のFGSHT機、FGT-2機と比べて省スペースで高い生産性
- ・ テープ用刃物やロール表面には非粘着コーティング加工
- ・ 幅の広いテープを短く切断するタイプであり、テープリール交換回数を減らせます
- ・ テープロール・スタンドにはオプションとして「エアシャフト方式」も可能



写真は FGT-3

仕様：FGT-3

可能封筒範囲（幅×長さ）	
和封筒 最小	長4サイズ（90mm × 205mm）
和封筒 最大	角2サイズ（240mm × 332mm）
洋封筒（カマス）	洋長3サイズ（235mm × 120mm）
紙質（斤量）	50～100 g/m ²
最高回転数（*）	250 枚 / 分（長4サイズ）
両面テープ（幅×長さ）	20 × 240mm まで
テープ貼付け位置	フラップ部分のみ
フラップ先端からテープまで	MAX 8mm
機械寸法（長さ×幅×高さ）	2,320 × 1,110 × 1,195mm
電気容量	7 kva
機械重量	

注 * 紙質等により異なります。

封筒可能範囲・テープ加工範囲

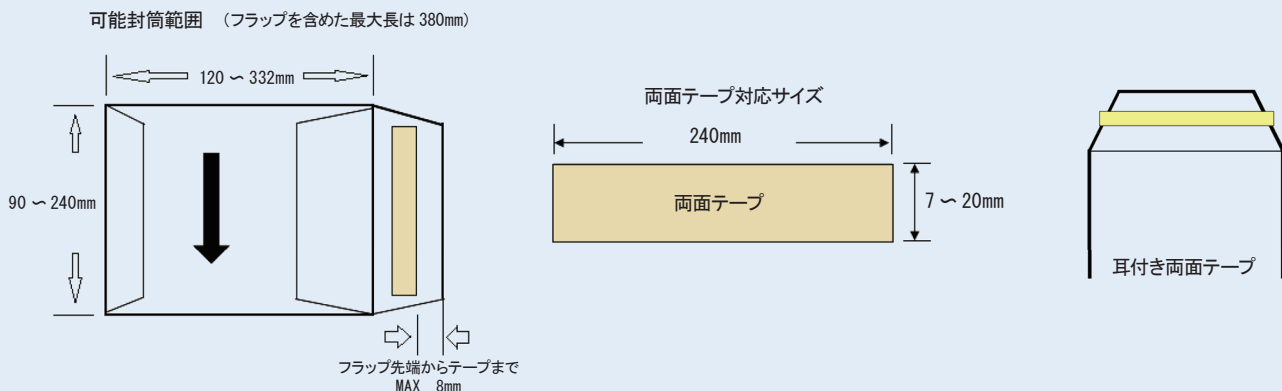

外観図・据付図

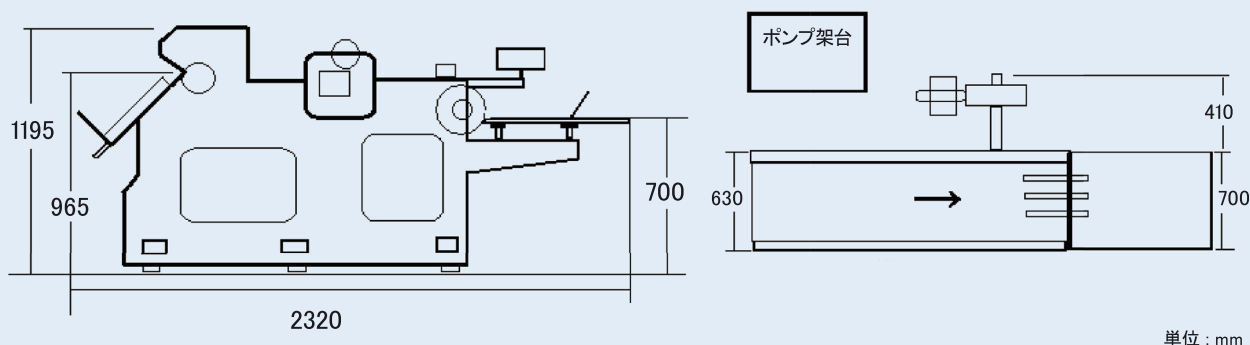

富士製袋機工業株式会社

本社：〒171-0022 東京都豊島区南池袋3丁目3番3号

大阪営業所：〒542-0061 大阪府大阪市中央区安堂寺町2丁目1番18号

埼玉工場：〒351-0014 埼玉県朝霞市膝折町3丁目1番50号

ホームページ：http://www.fujiseitaiki.co.jp

TEL：03-3984-2601(代) FAX：03-3988-0624

TEL：06-6762-1090(代) FAX：06-6762-2867

TEL：048-463-1332(代) FAX：048-464-5507