

FF121

製袋機

従来のFF110機をさらに改良し、シンプルさと安定性を追求
高い生産性が得られるとともに、仕上がりも抜群



特徴

◆ より優れた安定性

- ・ 製袋寸法 35 ~ 130 × 60 ~ 235mm
(幅×長さ)
- ・ 中貼・逆カブセ貼・カブセ貼

◆ さらに高速給紙の実現

- ・ 最高回転数：350枚/分(紙質・寸法・形状
等で異なる)
- ・ ベストセラー機FF110をフルモデルチェン
ジし、より高い生産性を求める
- ・ 各部の高剛性化による安定運転

◆ 型替えが容易になり、高品質な仕上り

- ・ 設定用目盛、インジケータ付ノブの採用によ
り、より正確な型替えが可能
- ・ 底糊刃と第2、第3エアーロールとが同期し、
糊位置合せを省略
- ・ インジケータ組み込みの第1、第2折長さ調
整ノブによりデジタル表示
- ・ 目盛盤にて、製袋寸法管理の精密化
- ・ 給紙部突当、給紙吸口及び爪は左右移動式で、
型替えに便利

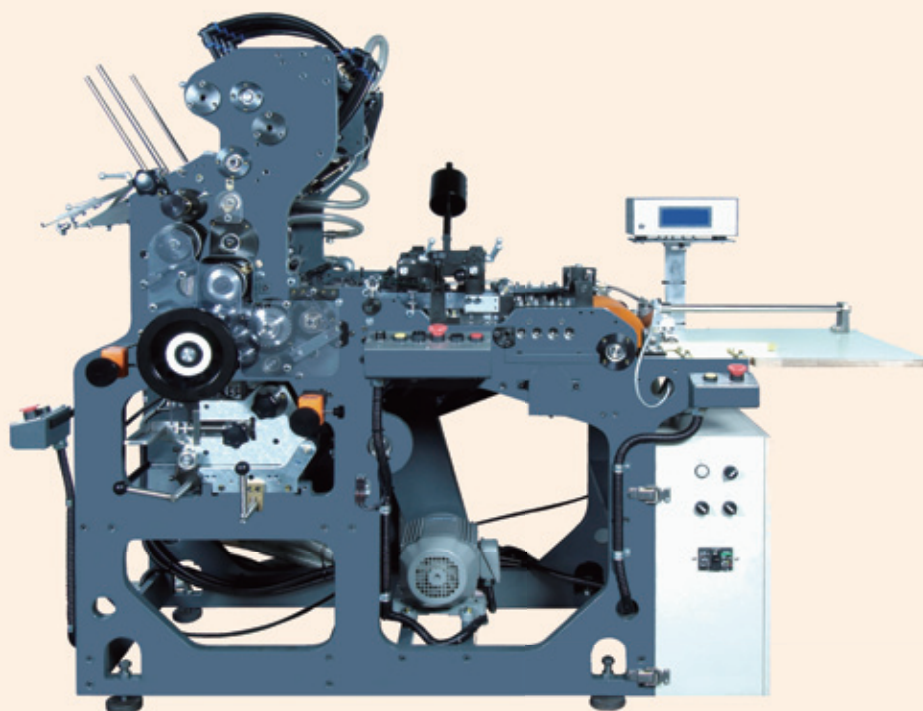

仕様：FF121

製袋寸法 (A × B)	35 ~ 130 × 60 ~ 235 mm
原紙寸法 (C × D)	80 ~ 275 × 80 ~ 295 mm
貼形状	中貼・逆カブセ貼・カブセ貼
最小第1折寸法 (E)	13 mm
最小第2折寸法 (F)	15 mm
最大天折寸法 (G)	50 mm
最大底折寸法 (H)	20 mm
原紙斤量 *	50 ~ 120 g/m ²
最高回転速度 **	350 枚 / 分
機械重量 (本体のみ)	900 kg
電気容量	6 KVA

注 * 紙質により異なる。

** 紙質、寸法、形状により異なる。

原紙・製袋寸法

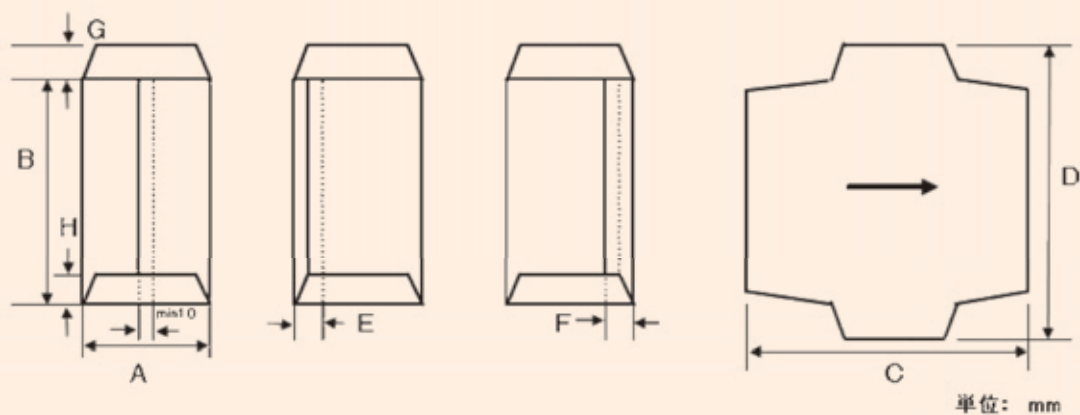

外観図・据付図

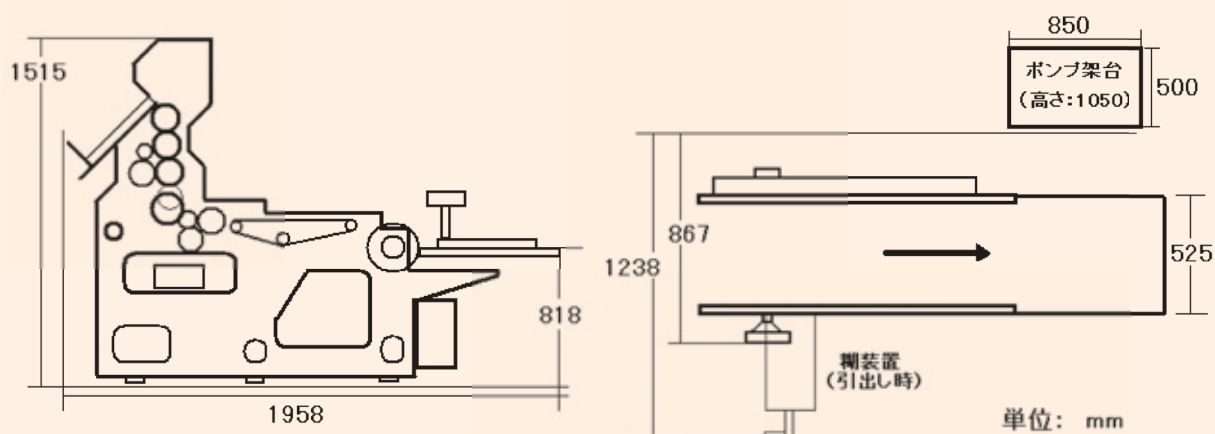

富士製袋機工業株式会社

本 社：〒171-0022 東京都豊島区南池袋3丁目3番3号

大阪営業所：〒542-0061 大阪府大阪市中央区安堂寺町2丁目1番18号

埼玉工場：〒351-0014 埼玉県朝霞市膝折町3丁目1番50号

ホームページ：http://www.fujiseitaiki.co.jp

TEL：03-3984-2601(代) FAX：03-3988-0624

TEL：06-6762-1090(代) FAX：06-6762-2867

TEL：048-463-1332(代) FAX：048-464-5507