

FF221 AIR

製袋機

第2折部にエアー・ゴムロールを導入し、第2折が安定
小スペースで高い生産性が得られる最新鋭製袋機

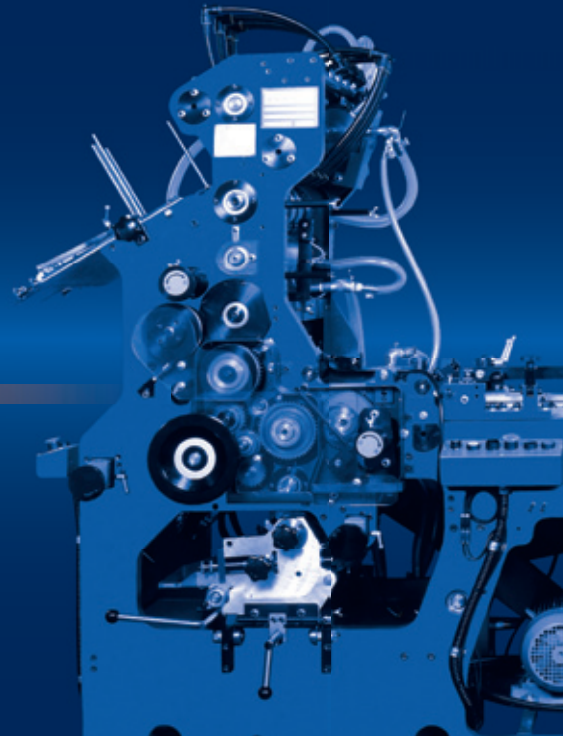

特徴

◆ 広範な加工能力

- ・ 製袋寸法 80 ~ 190 × 100 ~ 340mm
(幅 × 長さ)
- ・ 中貼・逆カブセ貼・カブセ貼
- ・ 従来のFF221 機第2折部にエアー・ゴムロールを導入 (運転時の微調整が可能)

◆ 高速回転

- ・ 最高回転数：350 枚 / 分 (紙質・寸法・形状
等で異なる)
- ・ 給紙装置の大幅な改良による安定且つ高速給紙
- ・ 各部の高剛性化による安定運転

◆ 簡単な型替え

- ・ 設定用目盛、インジゲータ付ノブの採用による簡単な型替え
- ・ 底糊刃と第2、第3エアーロールとが同期し、糊位置合せを省略
- ・ インジゲータ付ノブにより第1、第2折長さをデジタル表示
- ・ 製袋寸法は目盛盤にて管理
- ・ 給紙部突当、給紙吸口及び爪は左右移動式で、型替えが便利
- ・ エアー・ゴムロールの導入により、窓付封筒製袋に効果的

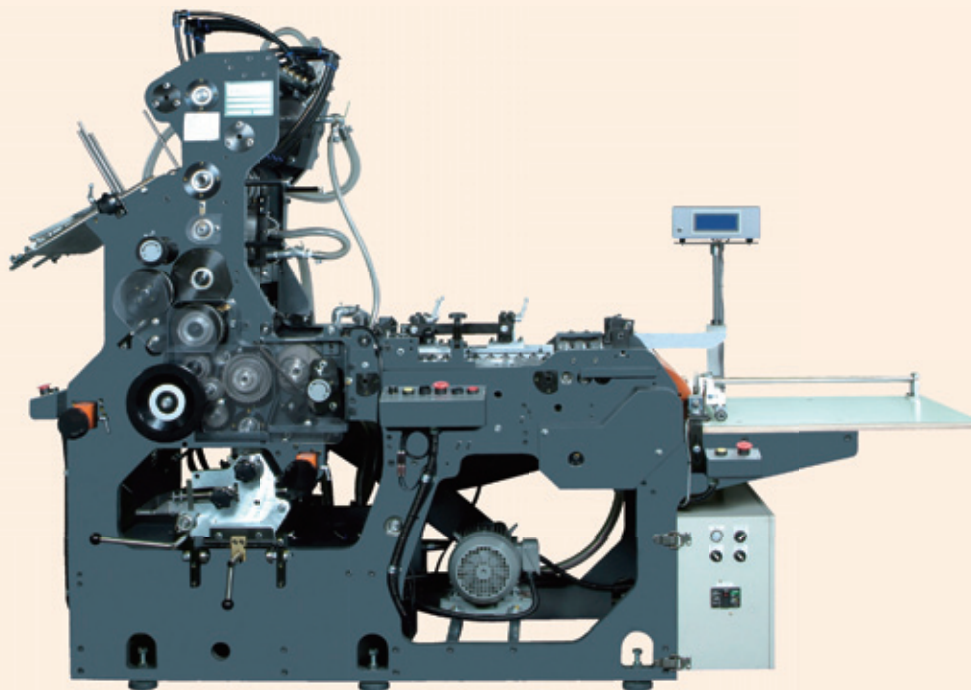

仕様：FF221 AIR

製袋寸法 (A × B)	80 ~ 190 × 100 ~ 340 mm
原紙寸法 (C × D)	175 ~ 395 × 115 ~ 400 mm
貼形状	中貼・逆カブセ貼・カブセ貼
最小第1折寸法 (E)	15 mm
最小第2折寸法 (F)	18 mm
最大天折寸法 (G)	50 mm
最大底折寸法 (H)	25 mm
原紙斤量 *	50 ~ 120 g/m ²
最高回転速度 **	350 枚 / 分
機械重量 (本体のみ)	1600 kg
電気容量	10 KVA

注 * 紙質により異なる。

** 紙質、寸法、形状により異なる。

原紙・製袋寸法

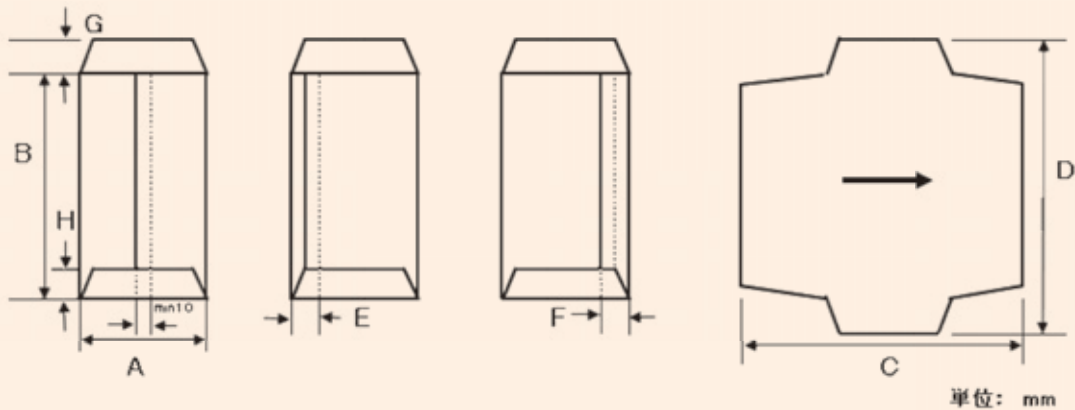

外観図・据付図

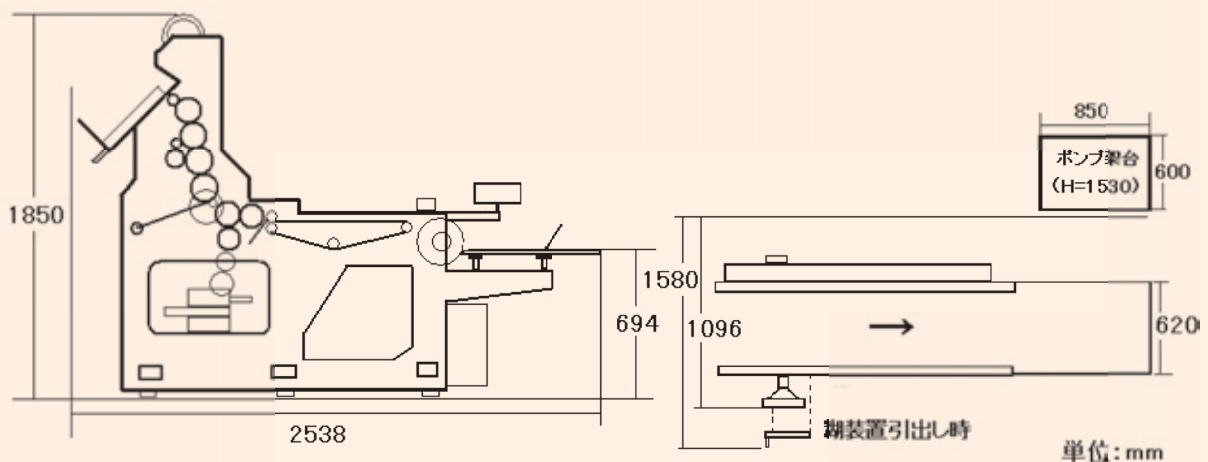

富士製袋機工業株式会社

本 社：〒171-0022 東京都豊島区南池袋3丁目3番3号

大阪営業所：〒542-0061 大阪府大阪市中央区安堂寺町2丁目1番18号

埼玉工場：〒351-0014 埼玉県朝霞市膝折町3丁目1番50号

ホームページ：http://www.fujiseitaiki.co.jp

TEL：03-3984-2601(代) FAX：03-3988-0624

TEL：06-6762-1090(代) FAX：06-6762-2867

TEL：048-463-1332(代) FAX：048-464-5507