

FFDW-3CL

洋封製袋機

最新鋭洋封製袋機 FFDW-3 をさらに小型化
抜群の安定性と信頼性を誇る

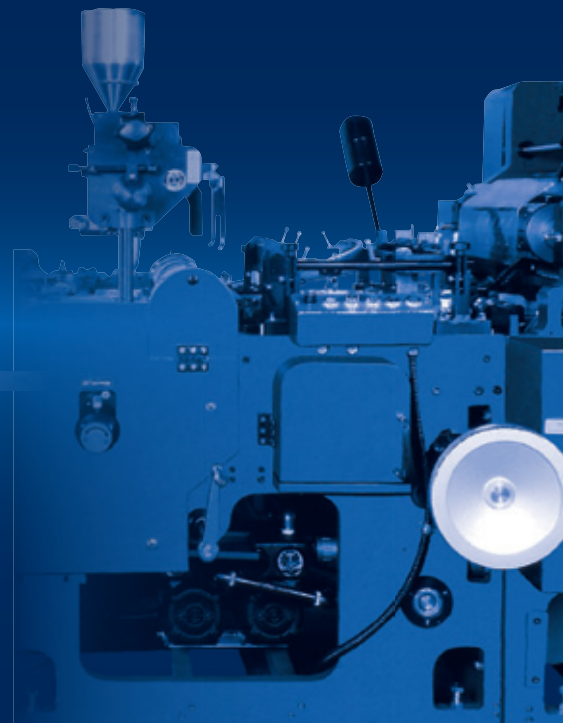

特 徴

◆ さらなる安定性を追求

- ・実績のある FFDW-3 型を基に、最新技術を導入し小型化を迫及した洋封製袋機
- ・従来機の姿勢制御部構造を改良し、安定性が飛躍的に向上
- ・貴社の新規顧客の開拓、売上倍増、生産性、品質向上及びコストダウンには本機が不可欠

◆ 高速回転

- ・最高回転数：350 枚 / 分（紙質・寸法・形状等で異なる）

◆ 製造能力

- ・広い製袋範囲：小袋から最大定型洋封筒まで
- ・袋形状：内・外カマス型、ダイヤモンド型

◆ 簡単な型替え

- ・型替え時間：従来機より大幅に減少
- ・目盛：各部に目盛を付け、給紙部から整理部まで紙なしで粗調整が可能
- ・微調整：天地筋付、第 1・2 エアーロール
- ・成形部：成形部全体が持ち上げられる
- ・誘導ゴムロール：誘導ゴムロールを広範囲に採用

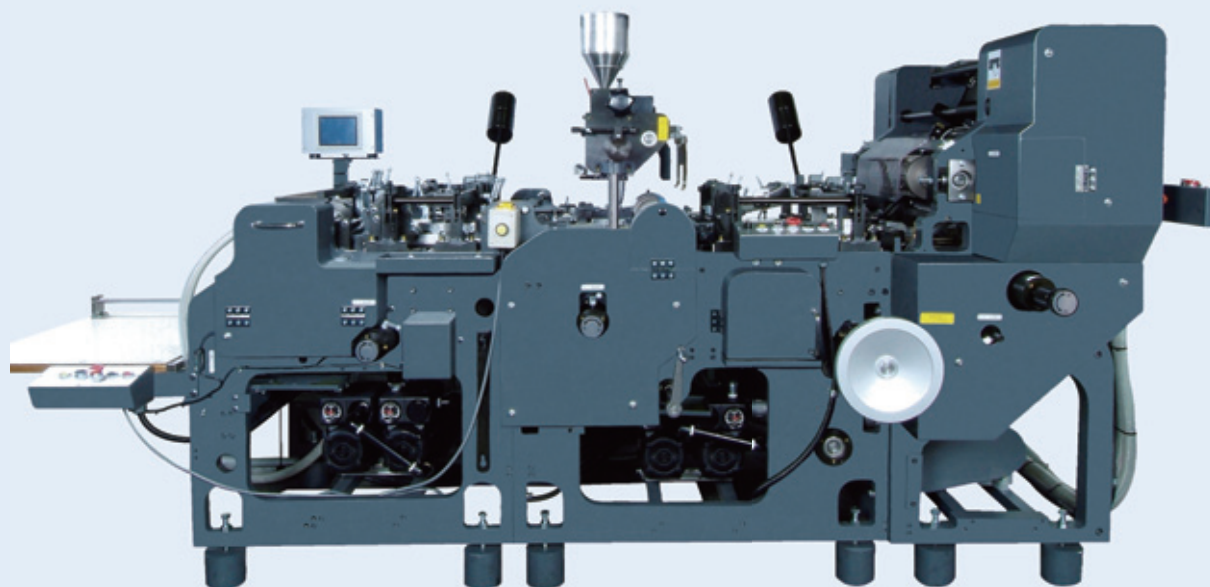

仕様：FFDW-3CL

封筒形状	記号	単位	内カマス・外カマス	ダイヤモンド
製袋寸法	(A×B)	mm	90～280×62～150	148～235×65～120
原紙寸法	(C×D)	mm	120～320×150～330	230～410×155～270
最小第1折寸法	(E)	mm		30
最小第2折寸法	(F)	mm		30
最小サイドフラップ長	(G)	mm		15
原紙斤量*		g/m ²		50～120
最高回転速度**		rpm		350
機械重量(本体のみ)		kg		2500
電気容量		KVA		10

注 * 紙質により異なる。

** 紙質、袋寸法、形状、窓位置、窓寸法等により異なる。

原紙・製袋寸法

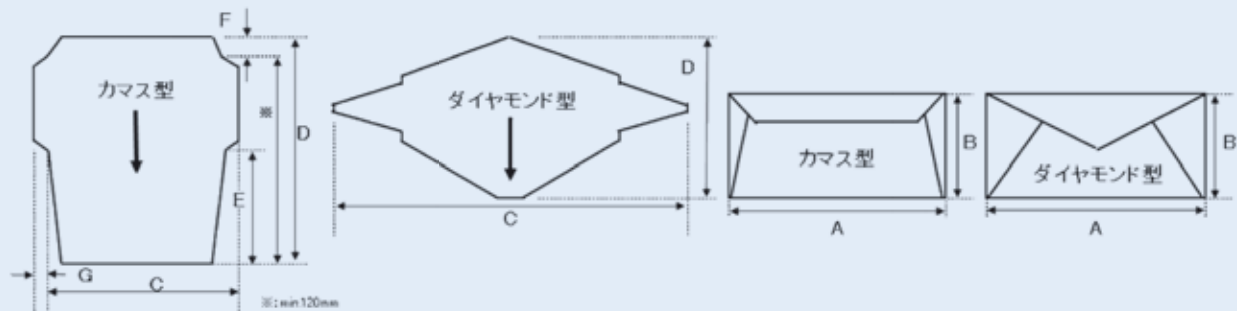

外観図・据付図

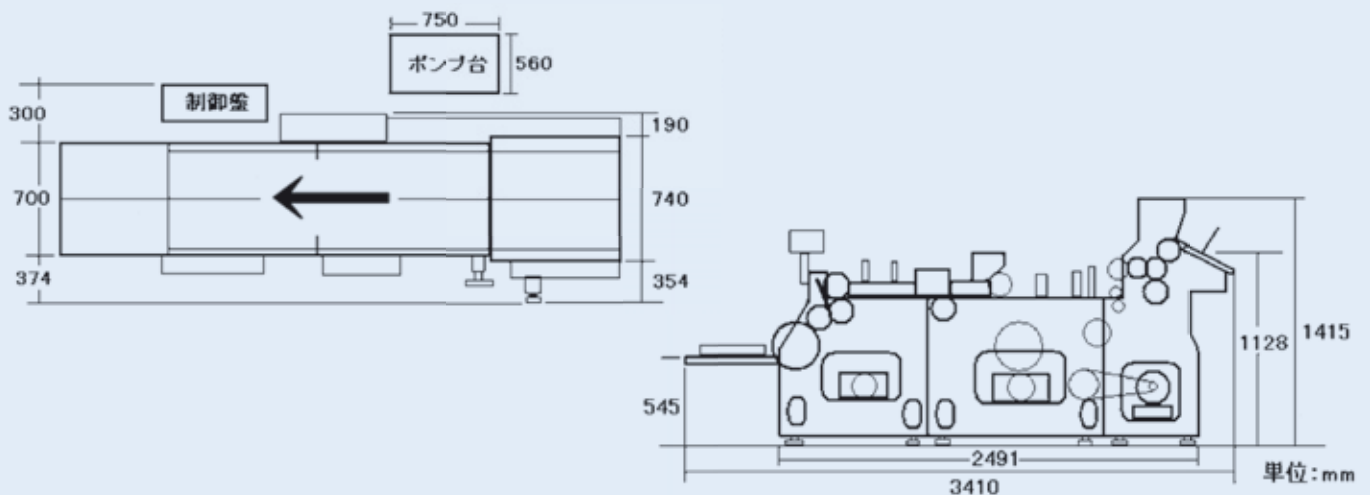

富士製袋機工業株式会社

本社：〒171-0022 東京都豊島区南池袋3丁目3番3号

大阪営業所：〒542-0061 大阪府大阪市中央区安堂寺町2丁目1番18号

埼玉工場：〒351-0014 埼玉県朝霞市膝折町3丁目1番50号

ホームページ：http://www.fujiseitaiki.co.jp

TEL：03-3984-2601(代) FAX：03-3988-0624

TEL：06-6762-1090(代) FAX：06-6762-2867

TEL：048-463-1332(代) FAX：048-464-5507